

CHROMOFLEX Pro KNX i350 - i1050 stripe CC 4-Kanal

- Anzahl der Kanäle über ETS einstellbar; kompatibel ab ETS4
- optimierte Einstellungen speziell für „Tunable White“- Anwendungen
- Eingangsspannung: 10-48 V DC (je nach verwendeter Last)
- com+ gemeinsame Anode
- kurzschlussfest
- 4 ansteuerbare Kanäle von monochrom bis RGBW/RGBA



Bitte beachten Sie die Montage- und Sicherheitshinweise.



66000378	
Produkt	4-Kanal für RGBW/RGBA-Anwendungen, KNX-gesteuert
Anzahl Kanäle	4
Betriebsspannung DC	10 V DC-48 V DC
Ausgangsstrom je Kanal	350 mA;500 mA;700 mA;1050 mA
Max. Gesamtleistung	135 W
Leistungsaufnahme im Bereitschaftszustand	Psb: max. 0,5 W
Leistungsaufnahme im vernetzten Bereitschaftszustand	Pnet: max. 0,5 W
Leistungsaufnahme im Leerlaufzustand	nicht dafür bestimmt
Art der Lichtquelle	für LED geeignet
Wirkungsgrad bei Volllast	99 %
Zugentlastung	Ja
Anschluss über	Klemmen
Gehäusefarbe	grau/blau
Länge	182 mm
Breite	52 mm
Höhe	22 mm
Gewicht	145 gr
Bemerkungen	com+ gemeinsame Anode

ANSCHLUSSKIZZE

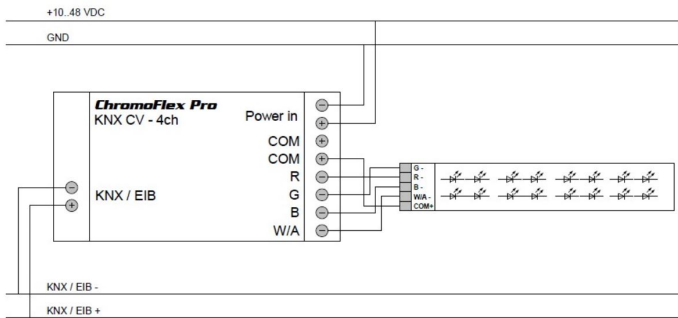

Der Garanzzeitraum für das Produkt beträgt 5 Jahre und beginnt mit dem Tag der Auslieferung. Bezug ist das Datum des Lieferscheins. Bei Zubehörteilen kann der Garanzzeitraum abweichen.

EMPFEHLUNG ZUR ENTSORGUNG

Bitte helfen Sie mit, Abfall zu vermeiden. Sollten Sie sich einmal von diesem Artikel trennen wollen, so bedenken Sie bitte, dass viele seiner Komponenten aus wertvollen Rohstoffen bestehen und wiederverwertet werden können. Entsorgen Sie ihn daher nicht in der Mülltonne, sondern führen Sie ihn bitte Ihrer Sammelstelle für Elektrogeräte zu. Vielen Dank für Ihre Mithilfe!

